



2/2- und 3/2-Wege-Wippen-Magnetventil für Analysetechnik

- 10 mm Baubreite
- Nennweite DN 0,8 bis DN 1,6 mit Druckbereich Vakuum bis 5 bar
- Mediengetrennt, für aggressive Medien
- Direktwirkend

Der Typ 6624 knüpft aus fluidischer Sicht an das bewährte und zuverlässige Wippenprinzip an. Er ermöglicht jedoch durch das neuartige TwinPower Antriebskonzept eine drastische Reduzierung des Bauraums bei gleichbleibenden Leistungsdaten. So verfügt das nur 10 mm breite mediengetrennte Wippenventil mit 1,6 mm Nennweite und 2bar Druckfestigkeit über die gleichen Leistungsmerkmale wie ein traditionelles 16 mm Gerät. Zudem reduziert die integrierte Leistungsabsenkung den Energieverbrauch um 75%. Zusammen mit weiteren konstruktiven Änderungen wurde der Wärmeeintrag ins Medium auf ein Minimum reduziert.

Bezüglich der Konstruktion wurde besonderes Augenmerk auf eine exzellente Spülbarkeit sowie eine hohe Zuverlässigkeit gelegt. Durch die Verwendung hochwertiger Materialien eignet sich das 6624 auch für den Umgang mit aggressiven Medien. Das Ventil ist als 2/2-Wege-Version sowie als 3/2-Wege-Version erhältlich.

Wirkungsweise A

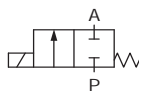

2/2-Wege-Ventil,
stromlos geschlossen

Wirkungsweise B

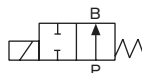

2/2-Wege-Ventil,
stromlos geöffnet

Wirkungsweise T

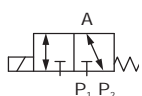

3/2-Wege-Ventil,
Universalausführung

Technische Daten	
Nennweite	DN 0,8 mm (Vak-5 bar), DN 1,6 mm (Vak-2 bar)
Gehäusewerkstoff	PEEK / PPS
Dichtwerkstoff	FFKM / FKM / EPDM
Medien	Beständig gegen neutrale und aggressive Flüssigkeiten und Gase; siehe Bürkert Beständigkeitstabelle
Medientemperatur	
FFKM	+15° C bis +50° C
FKM	- 5° C bis +50° C
EPDM	- 5° C bis +50° C
Umgebungstemperatur	
FFKM	+15° C bis +55° C
FKM	-10° C bis +55° C
EPDM	-10° C bis +55° C
Internes Volumen	<100 µl
Leistungsanschluss	Flansch / UNF / Schlauchstutzen
Elektrischer Anschluss	Litze, Rechteckstecker
Betriebsspannung	24 V ¹⁾ / 12V ¹⁾
Spannungstoleranz	
24V	±10% ²⁾
12V	+10% / -5% ²⁾
Nennleistung	4W Anzugsleistung 1W Halteleistung (Interne Leistungsreduzierung)
Nennbetriebsart	Dauerbetrieb 100% ED
Einbaulage	Beliebig
Schutzart	IP 40
Schaltfrequenz	max. 5 Hz ³⁾
Schaltzeiten	Nach ISO 12238
Öffnen	ca. 10 ms (Druckaufbau 0-10%)
Schließen	ca. 13 ms (Druckabbau 100-90%)

¹⁾ Batteriespannung, Polarität beachten (rot = +, schwarz = -)

²⁾ max. zulässige Restwelligkeit

³⁾ bei Umgebungstemperatur 20° C

Bestelltabelle (Beispielhafter Auszug aus dem verfügbaren Lieferprogramm. Weitere Ausführungen auf Anfrage.)

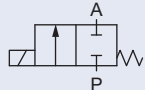
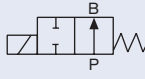
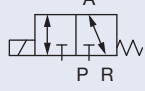
Wirkungsweise	Nennweite [mm]	Leitungsanschluss	Kv-Wert Wasser [m ³ /h] ¹⁾	Druckbereich [bar] ²⁾	Max. Differenzdruck [bar]	Dichtwerkstoff	Gehäusewerkstoff	Elektrischer Anschluss	Spannung/Frequenz [V/Hz]	Bestell-Nr.
 <p>2/2-Wege-Ventil, NC</p>	0,8	Flansch	0,01	Vak-5	5	EPDM	PPS	Litzen	12	241 341
	0,8	Flansch	0,01	Vak-5	5	EPDM	PPS	Rechteckstecker ³⁾	12	241 398
	0,8	Flansch	0,01	Vak-5	5	EPDM	PPS	Litzen	24	241 342
	0,8	Flansch	0,01	Vak-5	5	EPDM	PPS	Rechteckstecker ³⁾	24	241 399
	0,8	Flansch	0,01	Vak-5	5	FFKM	PEEK	Litzen	12	241 344
	0,8	Flansch	0,01	Vak-5	5	FFKM	PEEK	Litzen	24	227 015
	0,8	Flansch	0,01	Vak-5	5	FKM	PPS	Rechteckstecker ³⁾	12	241 405
	0,8	Flansch	0,01	Vak-5	5	FKM	PPS	Litzen	24	241 351
	0,8	UNF	0,01	Vak-5	5	FFKM	PEEK	Litzen	24	241 346
	0,8	UNF	0,01	Vak-5	5	FKM	PEEK	Litzen	24	241 349
	0,8	UNF	0,01	Vak-5	5	FKM	PEEK	Rechteckstecker ³⁾	24	241 404
	1,6	Flansch	0,04	Vak-2	2	EPDM	PPS	Rechteckstecker ³⁾	12	241 412
	1,6	Flansch	0,04	Vak-2	2	EPDM	PPS	Rechteckstecker ³⁾	24	241 413
	1,6	Flansch	0,04	Vak-2	2	FFKM	PEEK	Litzen	12	241 359
	1,6	Flansch	0,04	Vak-2	2	FFKM	PEEK	Rechteckstecker ³⁾	24	229 429
	1,6	Flansch	0,04	Vak-2	2	FKM	PPS	Litzen	12	241 367
	1,6	Flansch	0,04	Vak-2	2	FKM	PPS	Rechteckstecker ³⁾	12	241 424
	1,6	Flansch	0,04	Vak-2	2	FKM	PPS	Litzen	24	241 368
	1,6	UNF	0,04	Vak-2	2	EPDM	PEEK	Rechteckstecker ³⁾	24	241 411
	1,6	UNF	0,04	Vak-2	2	FFKM	PEEK	Litzen	24	241 361
1,6	UNF	0,04	Vak-2	2	FKM	PEEK	Litzen	24	241 366	
1,6	UNF	0,04	Vak-2	2	FKM	PEEK	Rechteckstecker ³⁾	24	241 423	
1,6	Schlauch	0,04	Vak-2	2	EPDM	PEEK	Rechteckstecker ³⁾	24	241 409	
1,6	Schlauch	0,04	Vak-2	2	FFKM	PEEK	Litzen	24	237 705	
1,6	Schlauch	0,04	Vak-2	2	FKM	PEEK	Litzen	24	241 363	
1,6	Schlauch	0,04	Vak-2	2	FKM	PEEK	Rechteckstecker ³⁾	24	241 421	
 <p>2/2-Wege-Ventil, NO</p>	0,8	Flansch	0,01	Vak-5	5	FFKM	PEEK	Litzen	24	auf Anfrage
	1,6	Flansch	0,04	Vak-2	2	FFKM	PEEK	Litzen	24	auf Anfrage
	1,6	Flansch	0,04	Vak-2	2	FFKM	PEEK	Rechteckstecker ³⁾	24	auf Anfrage
 <p>3/2-Wege-Ventil, Universalausführung</p>	0,8	Flansch	0,01	Vak-5	5	EPDM	PPS	Rechteckstecker ³⁾	12	241 428
	0,8	Flansch	0,01	Vak-5	5	EPDM	PPS	Rechteckstecker ³⁾	24	241 429
	0,8	Flansch	0,01	Vak-5	5	FFKM	PEEK	Litzen	12	241 373
	0,8	Flansch	0,01	Vak-5	5	FFKM	PEEK	Litzen	24	222 936
	0,8	Flansch	0,01	Vak-5	5	FKM	PPS	Litzen	24	241 379
	0,8	Flansch	0,01	Vak-5	5	FKM	PPS	Rechteckstecker ³⁾	12	241 435
	0,8	UNF	0,01	Vak-5	5	FFKM	PEEK	Litzen	24	241 375
	0,8	UNF	0,01	Vak-5	5	FKM	PEEK	Litzen	24	241 377
	0,8	UNF	0,01	Vak-5	5	FKM	PEEK	Rechteckstecker ³⁾	24	241 434
	1,6	Flansch	0,04	Vak-2	2	EPDM	PPS	Rechteckstecker ³⁾	12	241 442
	1,6	Flansch	0,04	Vak-2	2	EPDM	PPS	Rechteckstecker ³⁾	24	241 443
	1,6	Flansch	0,04	Vak-2	2	FFKM	PEEK	Litzen	12	239 935
	1,6	Flansch	0,04	Vak-2	2	FFKM	PEEK	Litzen	24	227 815
	1,6	Flansch	0,04	Vak-2	2	FFKM	PEEK	Rechteckstecker ³⁾	24	229 430
	1,6	Flansch	0,04	Vak-2	2	FKM	PPS	Litzen	12	241 394
	1,6	Flansch	0,04	Vak-2	2	FKM	PPS	Rechteckstecker ³⁾	12	241 453
	1,6	Flansch	0,04	Vak-2	2	FKM	PPS	Litzen	24	241 395
	1,6	UNF	0,04	Vak-2	2	EPDM	PEEK	Rechteckstecker ³⁾	24	241 441
	1,6	UNF	0,04	Vak-2	2	FFKM	PEEK	Litzen	24	241 389
	1,6	UNF	0,04	Vak-2	2	FKM	PEEK	Rechteckstecker ³⁾	24	241 452
1,6	UNF	0,04	Vak-2	2	FKM	PEEK	Litzen	24	241 393	

DTS 1000155773 DE Version: G Status: RL (released | freigegeben | valide) printed: 15.07.2014

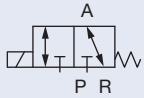
Wirkungsweise	Nennweite [mm]	Leitungsanschluss	Kv-Wert Wasser [m ³ /h] ¹⁾	Druckbereich [bar] ²⁾	Max. Differenzdruck [bar]	Dichtwerkstoff	Gehäusewerkstoff	Elektrischer Anschluss	Spannung/Frequenz [V/Hz]	Bestell-Nr.
 <p>3/2-Wege-Ventil, Universalausführung</p>	1,6	Schlauch	0,04	Vak-2	2	EPDM	PEEK	Rechteckstecker ³⁾	24	241 439
	1,6	Schlauch	0,04	Vak-2	2	FFKM	PEEK	Litzen	24	241 387
	1,6	Schlauch ⁴⁾	0,04	Vak-2	2	FFKM	PEEK	Litzen	24	242 320
	1,6	Schlauch	0,04	Vak-2	2	FFKM	PEEK	Rechteckstecker ³⁾	24	241 445
	1,6	Schlauch	0,04	Vak-2	2	FKM	PEEK	Litzen	24	241 391
	1,6	Schlauch	0,04	Vak-2	2	FKM	PEEK	Rechteckstecker ³⁾	24	241 450

¹⁾ Messung bei +20 °C, 1 bar Druck am Ventileingang und freiem Auslauf.

²⁾ Überdruck zum Atmosphärendruck.

³⁾ Rechtecksteckverbinder Typ 2505 (separat bestellen)

⁴⁾ Gehäuse verfügt über Blende zur einfacheren Trennung von Elektronik und Fluidik

Befestigungsschrauben: 2 Stück VA-Schrauben M2x10 (im Lieferumfang enthalten)

Bestell-Tabelle Zubehör

Zubehör	Merkmale	Bestell-Nr.
	Rechteckstecker Typ 2505 mit 3 m Kabel	133 486
	Rechteckstecker Typ 2505 mit 300 mm Litze	644 068
	Rechteckstecker Typ 2505, Einzelkontakte für individuelle Montage	644 067
Flachdichtung für Schlauchstutzengehäuse mit Blende	EPDM, geschäumt	685 294

Abmessungen [mm]

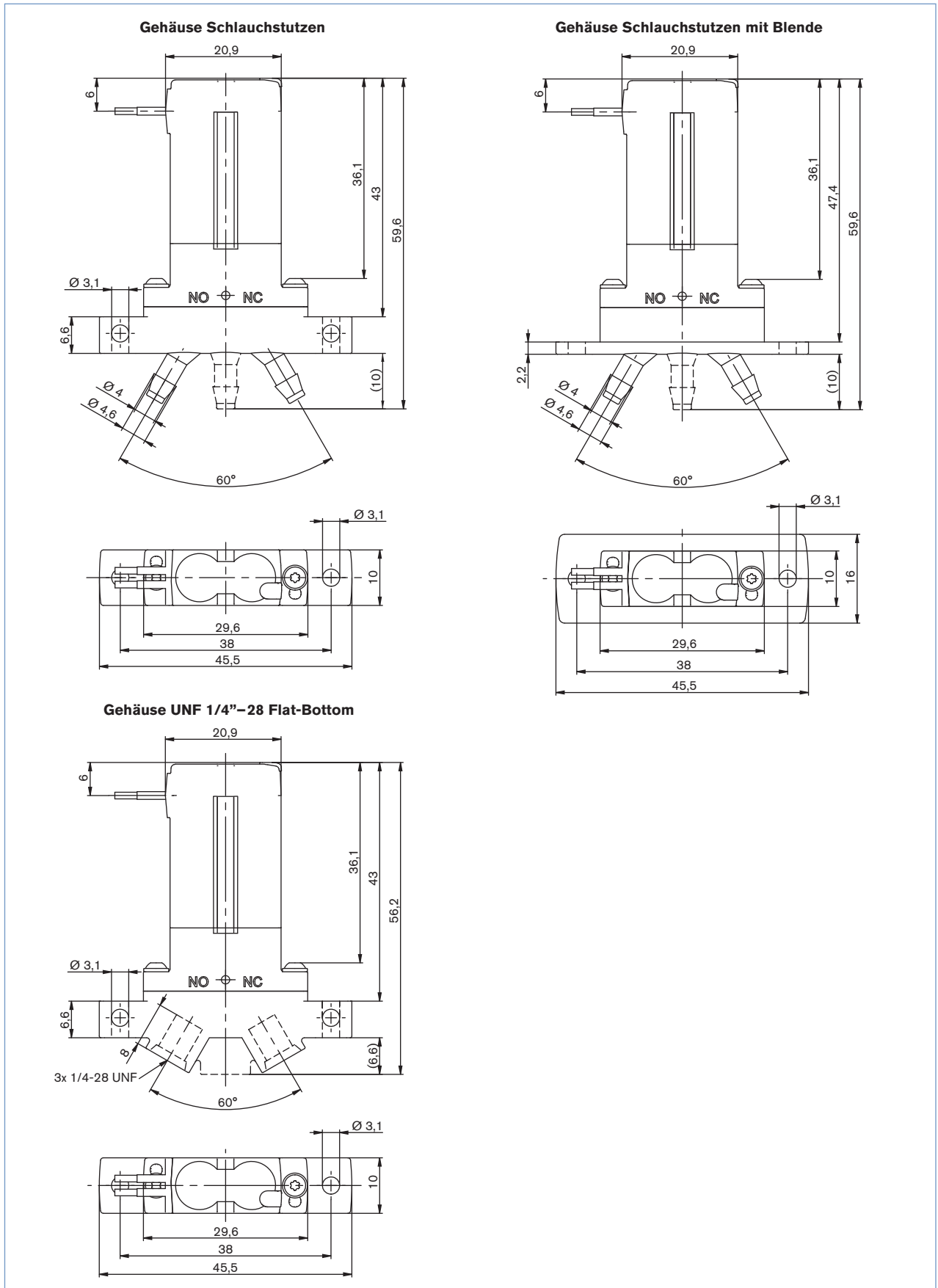

Abmessungen [mm]

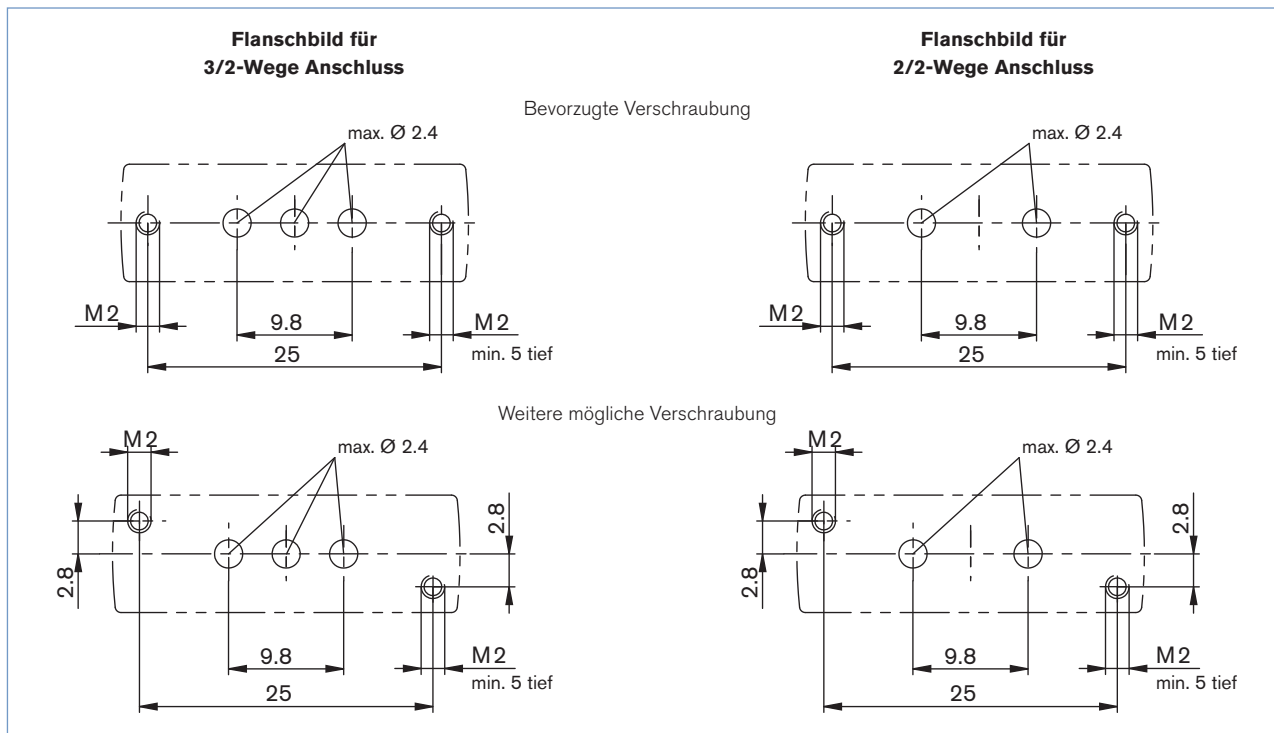
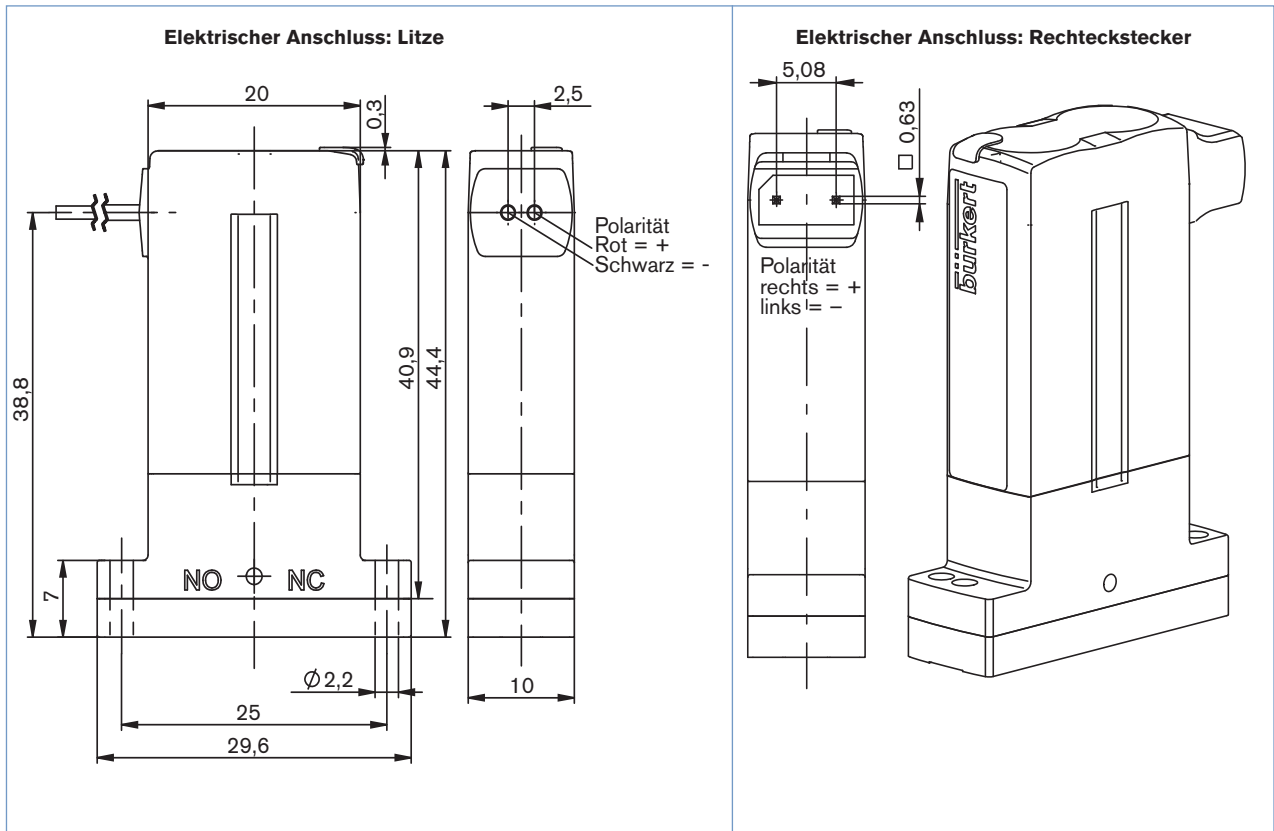

Klicken Sie bitte hier, um die für Sie zuständige Bürkert Niederlassung in Ihrer Nähe zu finden → www.buerkert.com

Bei speziellen Anforderungen beraten wir Sie gerne.

Änderungen vorbehalten
© Christian Bürkert GmbH & Co. KG

1407/5_DE-de_00898151